

2



Verwendung:

Zum Spannen von Werkzeugen mit Morsekegelschaft und Anzugsgewinde nach DIN 228-1 Form A.

Application:

For clamping tools with Morse taper shank and thread according to DIN 228-1 form A.

Application:

Pour le serrage d'outils avec queue cône Morse et filetage suivant DIN 228-1 forme A.

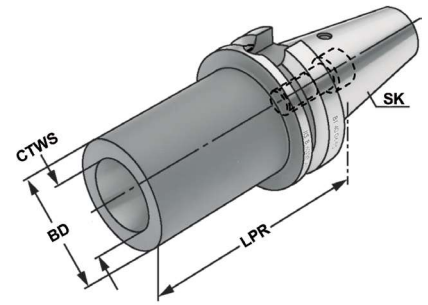

| | | | | | |
|------------|------------|-------|-------------------------------|----------|-----|
| ISO 7388-2 | Form J (A) | ≤ 5µm | G6.3 15.000 min ⁻¹ | DIN 6364 | AT5 |
|------------|------------|-------|-------------------------------|----------|-----|

| Bestell-Nr. Order no. Référence | SK | CTWS | THID | LPR | BD |
|---------------------------------------|-------|------|------|-----|----|
| 405.08.01 | BT 40 | 1 | M6 | 50 | 25 |
| 405.08.02 | BT 40 | 2 | M10 | 50 | 32 |
| 405.08.03 | BT 40 | 3 | M12 | 70 | 40 |
| 405.08.04 | BT 40 | 4 | M16 | 95 | 48 |
| 405.08.04A* | BT 40 | 4 | M16 | 110 | 63 |
| 505.08.01 | BT 50 | 1 | M6 | 45 | 25 |
| 505.08.02 | BT 50 | 2 | M10 | 60 | 32 |
| 505.08.03 | BT 50 | 3 | M12 | 65 | 40 |
| 505.08.04 | BT 50 | 4 | M16 | 70 | 48 |
| 505.08.04A* | BT 50 | 4 | M16 | 85 | 63 |
| 505.08.05 | BT 50 | 5 | M20 | 100 | 63 |
| 505.08.05A* | BT 50 | 5 | M20 | 118 | 78 |

- * Mit Mitnahmeausfräsung nach DIN 2201
- * With drive flats according to DIN 2201
- * Avec des fraises d'entraînement suivant DIN 2201

Lieferumfang: Mit eingebauter Fräseranzugsschraube
Delivery: With built-in tightening bolt
Livraison: Avec vis de serrage montée

